

INTRODUCTION

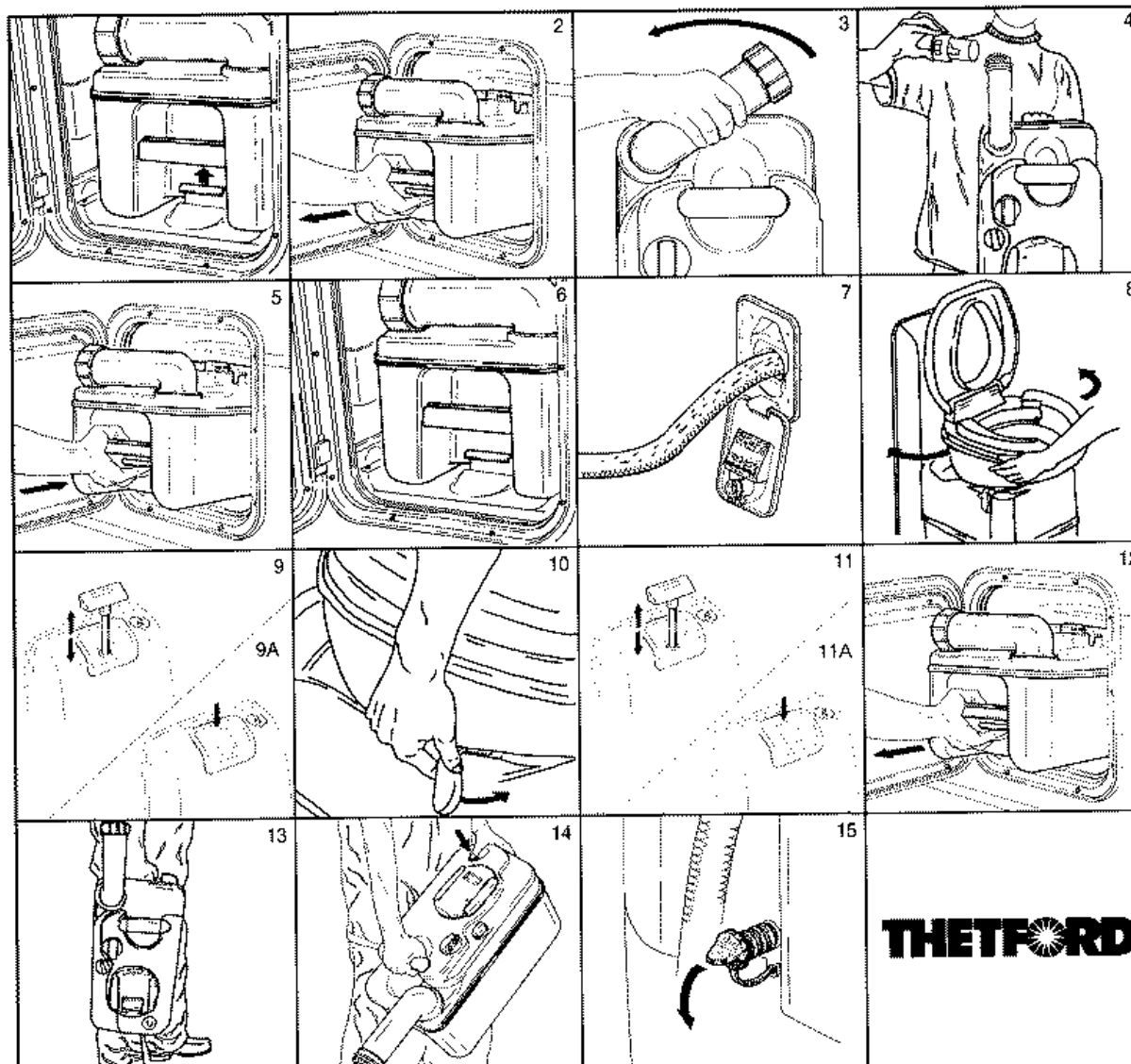

La Cassette C-200 CW/CWE est un produit de haute qualité, fabriqué par le leader des systèmes sanitaires portables. En achetant une toilette à Cassette Thetford, vous avez acquis un produit de très haute qualité. La toilette Thetford bénéficie d'une conception fonctionnelle et s'intègre parfaitement avec le décor du cabinet de toilette de votre véhicule de loisirs. Cette toilette à Cassette C-200 CW/CWE Thetford est construite à partir de plastiques injectés de haute qualité, et présente une finition d'aspect brillant facilitant son nettoyage et son entretien. L'ensemble comporte deux parties: un système de toilette installé en permanence et un réservoir à matières coulissant: la Cassette.

La partie toilette proprement dite de la Cassette C-200 CW/ CWE Thetford comprend une cuvette rotative, un siège et un couvercle amovibles, une console murale dans laquelle s'intègrent une manette de chasse et un réservoir d'eau incorporé ainsi qu'un indicateur de niveau des matières. La manette de commande manuelle du clapet est placée sous la cuvette.

Le réservoir à matières est placé sous la toilette. On y accède de l'extérieur en ouvrant la porte aménagée dans la cloison du véhicule. Le réservoir à matières comprend un bras de vidange pivotant, un évent pour l'évacuation automatique des gaz, une prise d'air, un clapet et des poignées. Le couvercle coulissant vous garantit une hygiène optimale. Les spécificités du modèle figurent sur l'étiquette d'identification (voir vue éclatée).

THETFORD

MISE EN SERVICE

1. Pour enlever le réservoir à matières, ouvrir le portillon à l'extérieur de la caravane ou du camping-car. Tirer l'attache vers le haut (fig.1).
2. Tirer le réservoir à matières, droit vers l'extérieur jusqu'à la butée. Faire basculer quelque peu le réservoir et l'enlever (fig.2).
3. Placer le réservoir à la verticale. Tourner le bras orientable vers le haut (fig.3).
4. Dévisser le bouchon du bras orientable. Ajouter, via ce bras, la quantité de produits pour toilettes Thetford indiquée (fig.4). Ajouter ensuite suffisamment d'eau pour que le fond du réservoir à matières soit entièrement recouvert (environ 2 litres>. Revisser ensuite le bouchon et replacer le bras orientable dans son logement d'origine. N.B.: Par temps chaud, ou en cas de stockage prolongé, il peut s'avérer nécessaire d'augmenter la quantité de produits pour toilettes. Pour un résultat optimum, utiliser exclusivement les produits sanitaires Thetford. **Attention:** Ne jamais ajouter de produits pour toilettes directement par la cuvette des toilettes.
5. Replacer la Casette dans son logement par l'ouverture extérieure de la caravane ou du camping-car (fig.5).
6. Assurer vous que la Casette est bien verrouillée par la patte de fixation. Refermer le portillon (fig.6).
7. Ouvrez le réservoir d'eau de la toilette et ajouter 50 ml Aqua Rinse. Aqua Rinse améliore le rinçage et l'hygiène de la toilette. Remplissez le réservoir d'eau claire à l'aide d'un jerrycan ou d'un flexible. La contenance du réservoir est de 7 litres (fig.7).

FONCTIONNEMENT

8. Faire pivoter la cuvette dans la position désirée, afin d'être le plus confortablement installé (fig.8).
9. Avant d'utiliser la toilette, il est conseillé de soulever puis d'abaisser la manette de chasse pour amener un peu d'eau dans la cuvette (fig.9).
- 9a. Avant d'utiliser la toilette, il est conseillé de laisser un peu d'eau dans la cuvette, en appuyant sur le bouton de chasse d'eau.
10. Après avoir utilisé la toilette, ouvrez le clapet en tournant la poignée dans le sens inverse des aiguilles d'une montre (fig. 10).
- il Pour rincer, soulevez puis abaissez la manette de chasse (fig.1 1). Cette opération terminée, refermez le clapet en actionnant la poignée prévu à cet effet.
- lia. Pour rincer, appuyer sur le bouton de chasse d'eau, clapet ouvert.
Après rinçage, fermer le clapet à l'aide de la manette. La toilette peut être également utilisée avec le clapet ouvert, les matières tombent, dans ce cas, directement dans le réservoir à matières.

Il est également possible d'utiliser la toilette avec le clapet ouvert de sorte que les matières tombent directement dans le réservoir destiné à cet effet.

VIDANGE DU RESERVOIR A MATIERES

La contenance du réservoir à matières est d'environ 17 litres. Le réservoir doit être vidé lorsque la lampe témoin de l'indicateur de niveau s'allume. Ce témoin s'allume quand le réservoir contient plus de 15 litres de matières

Attention: Il ne faut absolument pas permettre le remplissage excessif du réservoir à matières. Pour une vidange d'urgence, consultez la rubrique "Recommandations utiles en cas de problèmes".

12. Ouvrir le portillon et enlever le réservoir à matières. La Casette ne peut s'enlever que Si le clapet est fermé (fig.1 2).
13. Porter le réservoir, en le tenant par l'une des poignées, le bras orientable vers le haut, vers des toilettes classiques ou vers une aire de service autorisée (fig.13). Mettre le réservoir à matières à la verticale et tourner le bras orientable vers le haut.
14. Dévisser le bouchon du bras orientable. Prendre la Casette d'une main par la poignée qui est la plus proche du bras orientable. Prendre de l'autre main la poignée arrière, de sorte que le bouton prise d'air puisse se commander avec le pouce. Appuyer sur le bouton prise d'air en vidant le réservoir. On évite ainsi les éclaboussures (fig.1 4).
N.B.: Ne commander le bouton prise d'air qu'une fois le bras orientable dirigé vers le bas.
Rincer le réservoir à l'eau claire. Pour préparer à nouveau la Casette à l'emploi, revoir les points i à 7 inclus.

PREPARATION POUR L'HIVER/STOCKAGE

La Casette C-200 CW/CWE Thetford peut aisément être préparée pour le stockage d'hiver ou pour utilisation par temps froid.

Si vous souhaitez hiverner la toilette, il est nécessaire de la vidanger complètement. Vidanger toute l'eau de rinçage du réservoir en actionnant plusieurs fois la poignée de chasse (C-200 CW) ou en appuyant sur le bouton de rinçage (C-200 CWE), clapet ouvert. Une fois cette opération effectuée, sorte puis vidangez normalement la Casette. Pour vidanger parfaitement le circuit d'eau de rinçage, placez un récipient sous le tube de vidange, enlever le bouchon et laisser l'eau s'écouler. Replacer ensuite le tube de vidange dans son emplacement ainsi que la Casette (fig. 15). Nettoyez les joints, séchez puis graissez (voir NETTOYAGE ET ENTRETIEN).

Laissez le clapet ouvert. Ne refermez pas le bouchon du bras de vidange pour permettre l'aération du réservoir à matières (graissez également le joint du bouchon du bras de vidange).

Utilisation par temps froid

La toilette peut être utilisée en saison froide Si elle est placée dans un endroit chauffé. Dans le cas contraire, vous pouvez utiliser un antigel non toxique (propylène glycol) ou un antigel utilisé pour les radiateurs de véhicules automobiles. Ajoutez l'antigel à l'eau du réservoir de rinçage. Respectez le dosage conseillé et les mesures sécurité.

Utilisation par temps chaud ou en altitude

Les changements d'altitude pendant la conduite, ou les changements de température, ne posent aucun problème tant que le réservoir à matières est inséré dans les toilettes. En effet l'évent automatique maintient la pression dans le réservoir au même niveau que la pression extérieure au réservoir. En cas d température élevée, ou de temps de stockage prolongé, il peut s'avérer nécessaire d'augmenter les doses de produits pour toilettes.

1. Siège et couvercle amovibles
2. Cuvette pivotante
3. Poignée de clapet: actionne l'ouverture et la fermeture du clapet
4. Réservoir d'eau propre
5. Indicateur de niveau: le signal lumineux s'allume lorsque le réservoir à matières doit être vidangé
6. Poignée de rinçage
- 6a. Bouton de rinçage.
7. Alimentation électrique de l'indicateur de niveau des matières (2 piles 1.5 Volts)
8. Porte d'accès au réservoir d'eau fraîche: se ferme depuis l'extérieur du véhicule
9. Bras orientable: permet de vidanger aisément et convenablement le réservoir à matières
10. Event automatique: assure l'aération du réservoir à matières une fois celui-ci introduit dans les toilettes. Cet évent prévient tout surpression dans le réservoir à matières
11. Poignée de transport: facilite le transport et la vidange
12. Couvercle coulissant: s'ouvre et se referme automatiquement en introduisant ou en retirant le réservoir à matières. Garantit une hygiène optimale
13. Clapet et joint d'étanchéité du clapet
14. Bouton poussoir de prise d'air: assure une vidange sans éclaboussures du réservoir à matières
15. Poignée latérale: permet d'extraire et de transporter la Cassette
16. Commande d'ouverture du clapet de Cassette
17. Portillon d'accès. Fermeture à clef par l'extérieur de l'habitacle.

