

THETFORD Porta Potti C3

Caractéristiques

1. Commande de rinçage et d'ouverture/fermeture de clapet. Rinçage de la cuvette assuré par une pompe électrique 12 volts incorporée.
2. Siège et couvercle amovibles.
3. Compartiment pour stockage et mise au sec du papier hygiénique.
4. Support mural du distributeur de papier hygiénique.
5. Indicateur de niveau - Signale quand le réservoir de la CASSETTE est plein.
6. Compartiment de stockage pour produits chimiques.
7. Tablette de protection du compartiment de stockage.
8. Patte de verrouillage maintenant la CASSETTE en position bloquée.
9. (Non visible sur le plan.) Sécurité de la CASSETTE par interrupteur bloquant l'ouverture du clapet Si le réservoir n'est pas en place ou mal positionné.
10. Event pour évacuation des gaz. Fonctionne automatiquement avant l'ouverture du clapet.
11. Commande de l'ouverture du clapet.
12. Clapet de la CASSETTE.
13. Poignées de portages supérieures. Facilite la vidange et le transport.
14. Bouton-poussoir de prise d'air. Assure une vidange sans risque d'éclaboussures et régule le débit d'évacuation.
15. Poignée de portage inférieure.
16. Poignée de tirage.
17. Bras de vidange mobile permettant de vider la CASSEUE plus aisément.
18. Portillon d'accès. Fermeture à clef par l'extérieur de l'habitacle.

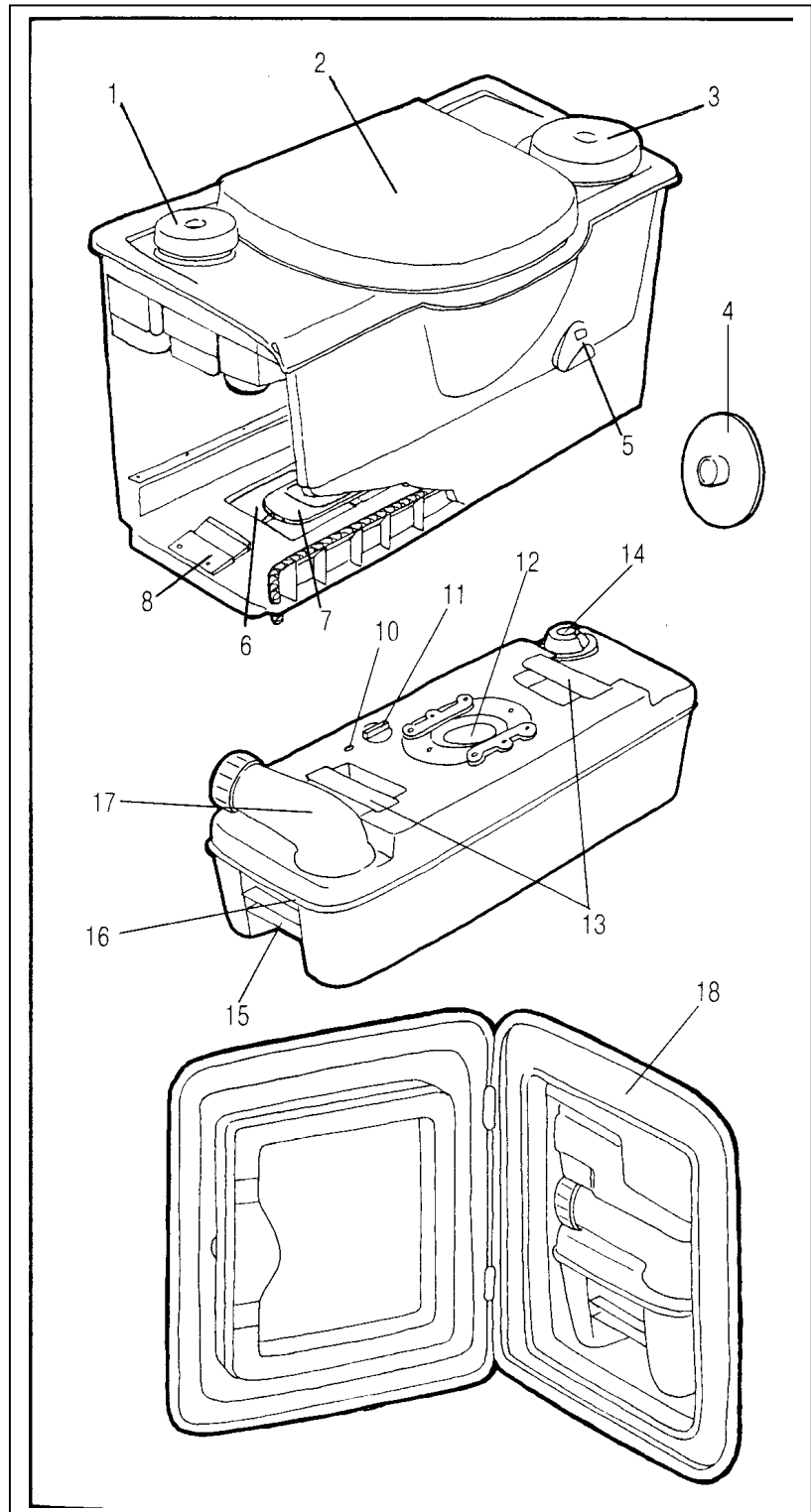

Introduction

La nouvelle CASSETTE Porta Potti bénéficie d'une conception fonctionnelle et d'un style de sculpture moderne avec des caractéristiques d'habitat assurant sa compatibilité esthétique avec le décor du cabinet de toilette de la caravane. L'ensemble forme partie intégrante de ce dernier.

Le Porta Potti à CASSETTE est construit à partir de matières plastiques de haute et durable qualité, et présente une finition d'aspect brillant favorisant le nettoyage et l'entretien.

L'ensemble comporte deux parties: un système de toilette installé en permanence et un réservoir à matières coulissant: la CASSETTE.

La présente version de la Casette Porta Potti de Thetford est destinée aux camping-cars.

Cette version se raccorde directement au système d'alimentation en eau de votre camping-car.

Dès lors, le réservoir d'eau ne remplit aucune fonction. Ce modèle de Porta Potti à Casette ne présente donc ni pré-réservoir d'eau, ni dispositif de vidange.

La partie toilette proprement dite comprend un siège et un couvercle, un bouton de rinçage et d'ouverture du clapet, un compartiment et un support à papier de toilette, un indicateur de niveau de matières, un compartiment pour l'incorporation d'un dispositif désodorisant et une tablette de protection pour le compartiment stockage.

Unique en son genre, la partie CASSETTE est située sous l'appareil et se retire pour la vidange à l'extérieur de la caravane, par le biais d'une porte d'accès.

Un bras orientable, un évent automatique de réservoir, un clapet de surpression, des poignées de portage sont incorporés à la CASSETTE.

Parmi les autres caractéristiques, on relève un détecteur-rupteur de sécurité évitant tout appoint d'eau dans le réservoir lorsque la cassette n'est pas à sa place.

Le Porta Potti à CASSETTE de Thetford apporte une solution unique au problème d'évacuation des déchets hors de la caravane.

Préparatifs

1. Pour ajouter du produit Aqua Kem dans la Casette pour combattre les odeurs, enfoncez le clips de retenue.
2. Tirez la Casette tout droit pour l'enlever. Lorsque la Casette touche la butée, inclinez la légèrement vers le bas et retirez-la.
3. Dressez le réservoir en position verticale et faites pivoter le bras orientable vers le haut.
4. Retirez le bouchon. Retirez le dispositif désodorisant de son compartiment.
Ajoutez 100 ml de concentré Aqua Kem ou 120 ml de Aqua Kem Bio par l'orifice du bras orientable. Reposez le bouchon et ramenez le bras à sa position de rangement.
Une autre solution consiste à ajouter du désodorisant à la Casette par l'ouverture du clapet.
Par temps chaud ou en cas de conservation prolongée, il faudra parfois employer d'avantage de désodorisant.
Attention: N'ajoutez pas de concentré Aqua Kem directement dans la cuvette lorsque le clapet du réservoir de la Casette est fermé. La pression due à la chaleur ou à l'altitude pourrait s'accumuler dans ce réservoir et provoquer des éclaboussures du contenu lors de l'ouverture du clapet. Avant chaque utilisation, il faut donc ouvrir et fermer le clapet de la Casette - le couvercle du siège étant rabattu - de manière à aérer le réservoir.
5. Tournez le bras orientable vers l'extérieur et faites glisser la Casette dans la caravane par la porte d'accès. Il ne faut jamais forcer pour introduire ou retirer la Casette, car ceci pourrait gravement endommager l'installation.
6. Assurez vous que la Casette est fermement maintenue par le clips. Refermez et verrouillez la porte d'accès.

Fonctionnement

Rinçage

7. Avant d'utiliser la toilette, vous pouvez enfoncer le bouton de rinçage de manière à ajouter de l'eau dans la cuvette. Dès que ce bouton est relâché, l'appoint d'eau cesse.
8. Pour rincer après emploi, enfoncez le bouton de rinçage tout en le tournant dans le sens contraire des aiguilles d'une montre. La rotation provoque l'ouverture du clapet et l'évacuation de la cuvette. Cette procédure donne les meilleurs résultats et l'usage le plus efficace de l'eau. Après le rinçage, tournez le bouton dans l'autre sens pour refermer le clapet.
L'appareil peut également être utilisé avec le clapet ouvert. Dans ce cas, les matières pénètrent directement dans le réservoir.

Papier hygiénique

9. Le papier hygiénique peut être rangé dans le compartiment prévu à cet effet, où il sera maintenu propre et sec.
10. Toutefois, le papier pourra éventuellement être suspendu à un support fixé à l'étrier mural spécial.
Pour remplacer le papier, retirez le support du compartiment en tirant le couvercle vers le haut. Saisissez le support d'une main et le couvercle de l'autre, puis faites tourner l'un et l'autre en sens opposé jusqu'à ce que vous entendiez un déclic (Fig. 12).
Séparez les deux éléments et placez le papier dans le support puis, dans celui-ci également, introduisez les ergots du couvercle. Faites tourner le couvercle et le support en sens opposé pour les verrouiller. Pour obtenir les meilleurs résultats, nous recommandons le papier hygiénique AQUA SOFT.
Étant donné que certains papiers hygiéniques sont fournis en rouleaux volumineux, il pourrait être nécessaire d'en utiliser une certaine quantité avant de placer le rouleau dans son compartiment.

Vidange de la Casette

La CASSETTE a une contenance de 20 litres; elle doit être vidée lorsque l'indicateur de niveau de matières vire du vert au rouge foncé. (Fig. 13). Le changement de couleur ne se produit qu'au moment où le réservoir est plus qu'à moitié plein. Attention: il ne faut absolument pas permettre le remplissage excessif de la CASSETTE. Si une vidange d'urgence est nécessaire, voyez le chapitre des Défectuosités.

Avant de vider la CASSETTE, assurez-vous que le bouton de commande du clapet de rinçage est bien en position fermée.

11. Ouvrez la porte d'accès sur le côté de la caravane. Enfoncez le clips de retenue de la CASSETTE et retirez l'appareil.
12. Utilisez la poignée pour emporter la CASSETTE vers une installation sanitaire fixe ou toute autre décharge autorisée (Fig. 14). Posez la CASSETTE sur le sol en position verticale et faites tourner le bras orientable.
13. Retirez le bouchon du bras (Fig. 15). Saisissez l'appareil par la poignée supérieure la plus proche du bras. Placez l'autre main sur la poignée arrière supérieure, de manière à pouvoir enfoncer le bouton du clapet de surpression pendant la vidange (Fig. 16).
Pour faciliter l'écoulement des matières, sans éclaboussures, maintenez enfoncé le clapet de surpression pendant la vidange.
Lorsque le réservoir est vide, rincez-le, ainsi que le pourtour du clapet, avec de l'eau et déversez celle-ci dans un endroit approprié.
NOTE: Alignez la flèche d'ouverture du clapet avec celle du réservoir avant d'introduire la CASSETTE.
14. Faites glisser la CASSETTE dans le camping car, en introduisant en premier lieu le bouton de surpression. Assurez-vous que le clips de retenue verrouille bien le réservoir à sa place.
Le côté portant le bras orientable du réservoir doit être visible à travers l'ouverture de la porte d'accès. Faites l'appoint du réservoir d'eau fraîche, comme décrit au chapitre des Préparatifs. Refermez et verrouillez la porte d'accès.

Nettoyage et entretien

Le Porta Potti à Casette de Thetford ne nécessite aucun entretien de routine.
Videz la cassette et rincez-la à l'eau claire.

Utilisez un savon doux ou un détergent pour nettoyer la cuvette, le siège et le couvercle, ainsi que l'extérieur de la toilette et de la cassette.

N'utilisez pas de détergents agressifs ni de produits de nettoyage contenant du chlore, car ceux-ci pourraient endommager les joints de valve.

Reposez ensuite le réservoir dans le camping-car.

Remarque: l'embout de vidange et le bouton d'aération peuvent être retirés. Les joints doivent être lubrifiés à l'aide de vaseline sans acide.

Hivernage

L'utilisation ou le stockage de la Cassette Porta Potti de Thetford ne posent aucun problème.

Si la toilette ne doit pas être utilisée pendant la saison froide, il convient de l'englober dans la procédure de préparation du camping-car pour l'hiver.

Toutefois, avant de vidanger le circuit d'eau, il faut ouvrir la valve magnétique en enfonçant le bouton de rinçage alors que le système se trouve encore sous pression.

Maintenez enfoncé le bouton de rinçage (ou bien placez sur celui-ci un objet d'un poids suffisant) pendant la vidange du circuit d'alimentation en eau.

La garantie Thetford

1. La Cassette Porta Potti de Thetford est garantie à l'acheteur d'origine pendant un an à partir de la date d'achat, à condition que la carte de garantie dûment remplie nous soit renvoyée dans les 30 jours suivants la date d'achat.
2. La garantie couvre le remplacement de pièces défectueuses que ce soit au niveau du matériau ou de la fabrication, ou la reprise de l'appareil s'il ne convient pas à l'usage auquel il est destiné.
3. Pour toute pièce défectueuse, nous vous prions de bien vouloir consulter votre concessionnaire habituel, muni de votre preuve d'achat.
4. Tout dommage qui viendrait selon nous d'une mauvaise utilisation de l'appareil, d'un acte de négligence ou d'un accident, n'est pas couvert par la garantie. En outre, la garantie n'entre pas en vigueur Si l'appareil n'a pas été installé ou utilisé correctement, Si des agents chimiques autres que ceux prescrits ont été utilisés, Si l'appareil a subi des modifications quelles qu'elles soient, s'il a été réparé par un personnel non agréé ou Si le numéro de série et/ou la date ont été falsifiés ou effacés.
5. Tout acheteur d'origine désirant nous renvoyer des pièces défectueuses doit s'acquitter d'avance des frais d'envoi. Si nous pouvons identifier les pièces défectueuses et Si la garantie est encore valide, nous les réparerons et vous les renverrons. Si la garantie n'est pas applicable ou Si elle est arrivée à expiration, un montant nominal devra nous être réglé.
Tous frais de transport sont à la charge du propriétaire.
6. Avant de nous renvoyer l'appareil ou les pièces, nous vous prions de bien vouloir les nettoyer pour nous permettre de les examiner et de les réparer.
7. Cette garantie est la seule en vigueur et aucun représentant individuel n'est autorisé à exprimer toute autre garantie ou à engager sa

responsabilité, en paroles ou en agissements, pour toute autre garantie dont les conditions ne figurent pas dans le document ci-inclus. Cette garantie fait expressément autorité sur toute autre, que celle-ci soit formulée implicitement ou non et exclu formellement toute autre responsabilité.

Défectuosités

1 *La cuvette ne se vide pas lorsque le rinçage est m/s en oeuvre. La GASSETTE est trop remplie.*

NE RETIREZ PAS LA CASSETTE. A l'intérieur de la caravane, tournez le bouton de rinçage à fond dans le sens contraire des aiguilles pour ouvrir le clapet et laissez celui-ci dans cette position. Ouvrez la porte d'accès, sur le côté

de la caravane. Tournez le bras orientable vers l'extérieur. Disposez un récipient approprié sur le bouchon du bras. Avec précautions, retirez ce bouchon. Laissez le contenu de la cuvette s'écouler dans le récipient. Le niveau d'eau de la cuvette va alors s'abaisser. Reposez le bouchon et ramenez le bras à sa position de rangement.
NE RETIREZ PAS LA CASSETTE.

Entrez dans la caravane et tournez le bouton de rinçage dans le sens des aiguilles pour fermer le clapet. La CASSETTE peut alors être retirée conformément à la procédure normale de dépose et de vidange.

2. Odeurs.

Utilisez la quantité de désodorisant spécifiée sur le flacon.

3 Le papier hygiénique ne s'adapte pas dans le compartiment

Etant donné que certains papiers hygiéniques sont fournis en volumineux rouleaux, il pourrait être nécessaire d'en utiliser une certaine quantité avant de placer le rouleau dans son compartiment.

4. La cuvette est toujours souillée après le rinçage.

Remplissez partiellement la cuvette pour couvrir les parties souillées. Le rinçage suivant dissoudra les résidus.
CONSEIL: Laissez le clapet ouvert pendant l'emploi.

5. Pas de puissance pour ajouter de l'eau dans/a cuvette. Assurez-vous du bon fonctionnement du détecteur-rupteur de sécurité et le fusible.

NOTE: Pour atteindre ces éléments, il faut retirer la CASSETTE. Introduisez la CASSETTE et essayez d'ajouter de l'eau dans la cuvette.

La toilette peut être rincée manuellement.

versez dans la cuvette de l'eau contenue dans un récipient séparé. Tournez le bouton de rinçage dans le sens contraire des aiguilles pour ouvrir le clapet, puis tournez-le dans l'autre sens pour refermer le clapet.

6. Impossibilité de retirer la CASSETTE

Voyez s'il n'y a pas d'obstacles sous le clips de retenue. Enfoncez celui-ci à plusieurs reprises pour en contrôler le bon fonctionnement.

Retirez la CASSETTE.

Tournez le bouton de rinçage pour ouvrir partiellement le clapet. Refermez celui-ci en tournant le bouton dans le sens des aiguilles.

ATTENTION: Si le clapet est ouvert pendant le retrait de la CASSETTE, le système pourrait se trouver gravement endommagé.

Il ne faut jamais forcer pour introduire ou retirer le réservoir de la CASSETTE.

7 Le mécanisme de valve reste collé ou s'ouvre difficilement

vaporisez une fine pellicule de silicone sur la lame.

8 Défectuosité majeure de l'appareil

Mettez-vous en rapport avec le revendeur d'origine du camping car.

Part N° . description

- 1.16194 Seat & Cover assy*
- 2.16183 Hînge PostiHinge Pin/seat & Cover*
- 3.16184 Tissue Holder a55y*
- 4.16171 Level Indicator assy Waste Tank*
- 5.16378 Flush Tube assy*
- 6.16377 Flush Knob*
- 7.20104 Electric Valve assy
- 8.20106 Relay
- 9.16166 Drip tray
- 10.16350 Clip & Clip retainer'
- 11.16169 Spring (retainer clip)
- 12.16380 Holding Tank*
- 13.16196 Spout assy
- 14.16384 Dump Cap assy
- 15.16195 Cap Seal & Spout Seal
- 16.16175 Lip Seal
- 17.16193 Seal Cover & Screws'''
- 18.16176 Vent Plug assy*
- 19.20339 Vent seal
- 20.16376 Door complete 22/28mm wall**
- 21.16179 Hinge Pin door''''
- 22.16382 Door Seals (2)
- 23.16388 Door Lock assy**
- 24.16199 Door Keys (2)
- 25.21000 Lock Cover*
- 26.21106 Door Complete**
- 21107 Door complete (cream-white/brown)
- 27.21111 Door seals (2)
- 28.21108 Lock complete
- 29.21109 Lock Cover**
- 30.21110 Door Keys (2)
- 31.16379 Mechanism assy*
- 32.16389 Wiring Harness
- 33.16390 Switch Cover
- 34.16391 Fuse, 2,5 Amp. Fast
- 35.20295 Owners Manual

* Colourcode ** Colourcode

- 10 ivory 56 = brown
- 44 = beige 57 = white
- 62 = white 58 = grey

