

Instructions de montage

Toit dôme soulevable-basculant

Avant de procéder au montage du HEKI, il convient de sélectionner l'emplacement auquel le toit dôme soulevable-basculant doit être monté de manière à ce que la fonction d'aucune pièce voisine ou resp. de conduites et d'armoires intégrées se trouvant dans l'espace intérieur du véhicule, la rambarde du toit ou de fixations et renforcements quelconques ne soit pas influencée. Le montage dans les règles de l'art du toit dôme soulevable-basculant HEKI ne peut être assuré qu'à condition que la surface de paroi intérieure et extérieure soit plane. Pour éviter toute détérioration de la paroi du toit, il faut que la découpe de réception du HEKI soit stable (par exemple renforcement par cadre en bois ou en tube).

Le HEKI se monte de manière **optimale** pour une épaisseur de paroi du toit de 27 à 60 mm.

En présence d'épaisseurs de paroi de toit inférieures à 27 mm, la différence entre la paroi intérieure du toit et le cadre intérieur du HEKI doit être compensée au moyen d'un support de calage stable. En présence d'épaisseurs de paroi de toit supérieures à 50 mm, il est nécessaire de poser un linteau d'écartement.

Il faut veiller à ce que le HEKI, à l'état fermé, soit monté dirigé dans le sens de marche (voir Fig. 1, côté de charnière ou resp. manivelle dans le sens de marche).

Le montage avec le côté de charnière à gauche ou à droite par rapport au sens de marche est également possible. Le côté de charnière ne doit en aucun cas être monté à l'arrière par rapport au sens de marche. En cas de montage incorrect du HEKI il y a perte des droits de garantie.

1 Fixer la position du HEKI sur le véhicule en tenant compte des conditions mentionnées ci-dessus.

2 Réaliser découpe conformément à la fiche de caractéristiques techniques (voir Fig.2 ou resp. gabarit sur carton).

3. Le HEKI est dimensionné pour une épaisseur de paroi de 27 mm min. Il est prêt pour la pose. En présence d'épaisseurs de paroi supérieures à 27mm jusqu'à 50 mm au maximum, il est nécessaire de découper le cadre intérieur avant le montage (voir Fig.3). La découpe peut être réalisée au moyen d'une scie circulaire de table ou resp. d'une fraise de table (au cas où le côté visible du cadre intérieur servirait de butée, il convient de poser les grilles d'aération afin d'obtenir une coupe régulière). En présence d'épaisseurs de paroi à partir de 50 mm jusqu'à 60 mm au maximum, un cadre en bois supplémentaire ou resp. des rondelles doivent être collés sur le cadre intérieur (voir Fig.4 et 4a). (Pour les cotes de découpe voir tableau). A partir d'épaisseurs de paroi de 56 mm, il convient de monter le pignon d'entraînement long que vous trouverez dans le sachet d'accessoires. En présence d'épaisseurs de paroi inférieures à 27 mm, la différence doit être compensée au moyen d'un support de calage stable entre la paroi intérieure du toit et le cadre intérieur du HEKI.

4. Pour obtenir une étanchéité supplémentaire du cadre extérieur, il convient d'appliquer un boudin de masse d'étanchéité à base de butyle (présentant une élasticité permanente D = 6 - 8 mm) qui devra être injecté, en manipulant la cartouche, derrière la garniture d'étanchéité en caoutchouc.

5. Une deuxième personne pose le cadre extérieur de manière centrée dans la découpe par l'extérieur. En même temps, le cadre intérieur (+ support de calage en présence d'épaisseurs de paroi supérieurs à 50 mm) doit être posé par l'intérieur sur les traverses de montage du cadre extérieur.

6. La manivelle déjà pré montée doit demeurer en position **fermée** lors de la mise en place du cadre intérieur. Sinon, le rapport manivelle / hexagone d'entraînement ne coïncidera pas (voir Fig. 5) ! Déterminer le point d'enclenchement en tournant légèrement vers la gauche ou vers la droite

7. De l'intérieur, le cadre extérieur et le cadre intérieur sont vissés l'un à l'autre (veiller à ce que la longueur des vis soit adéquate, voir tableau). Ne pas serrer trop les vis (raison : le cadre intérieur pourrait se déformer et un fonctionnement impeccable du store ne serait plus assuré). Un serrage manuel suffit (couple de serrage = 3 Nm).

Remarque importante: pour la longueur des vis, veuillez vous reporter au tableau.

8. Emboîter les grilles d'aération.

9. Fermer les trous de vis dans la zone de la manivelle en utilisant les capuchons de recouvrement.

10. Enlever la feuille de protection en PE du verre acrylique à l'intérieur et à l'extérieur.

Nous déclinons toute responsabilité en cas de montage incorrect !

Le toit dôme soulevable-basculant HEKI ne peut se monter dans une paroi verticale.

Le montage du toit dôme soulevable-basculant HEKI décrit exige un contrôle immédiat conformément au §19 alinéa 3, n°4 sinon, il y a perte du droit d'exploitation du véhicule ! (Pour une utilisation à l'extérieur de la R.F.A., il convient de s'en tenir aux normes et prescriptions en vigueur dans le pays d'utilisation, par exemple service des mines en France) !

Caractéristiques techniques du toit dôme soulevable-basculant

Poids	22 kg
Section d'aération pour aération forcée	180cm²
1/2aération forcée	90 cm²
Angle d'ouverture max.	70°.

Bild 1, Fig.1,
Figure 1, Figura 1,
afbeelding 1, Fig 1

Fahrtrichtung
Direction of travel
Sens de marche du véhicule
direzione di marcia
Rijrichting
Färdriktning



Bild 2, Fig.2,
Figure 2, Figura 2,
afbeelding 2, Fig 2

Fahrtrichtung
Direction of travel
Sens de marche du véhicule
direzione di marcia
Rijrichting
Färdriktning

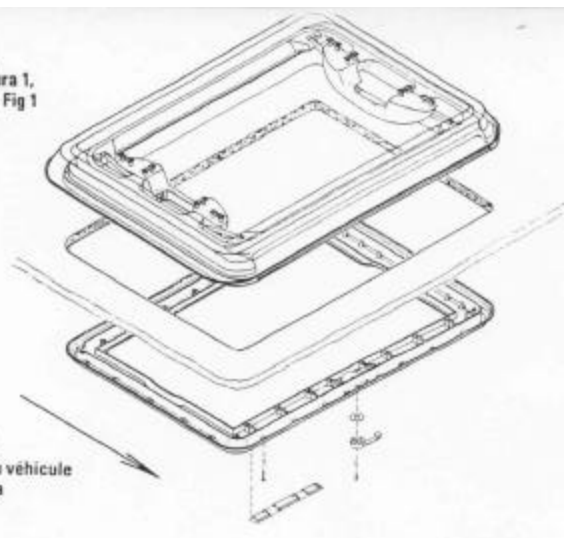

Bild 3, Fig.3,
Figure 3, Figura 3,
afbeelding 3, Fig 3

Dachstärke
Wall thickness
Epaisseur de paroi
spessore parete
Wanddikte
Väggjocklek

Beschritt siehe Tabelle
Cut see table
Pour la coupe aux dimensions, voir tableau
per la rifilatura vedi tabella
Afsnijding zie tabel
Utskärning se tabellen

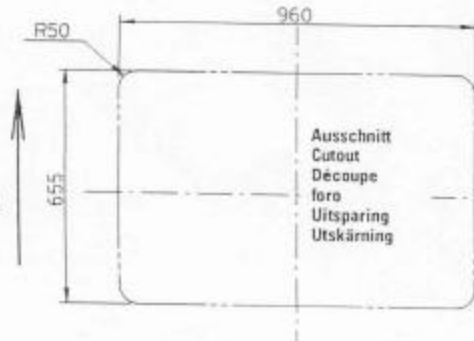

Bild 4a, Fig. 4a,
Figure 4a, Figura 4a,
afbeelding 4a, Fig 4a

Unterlage
Support
Support de calage
Supporto
Ondergrond
Mellanlägg

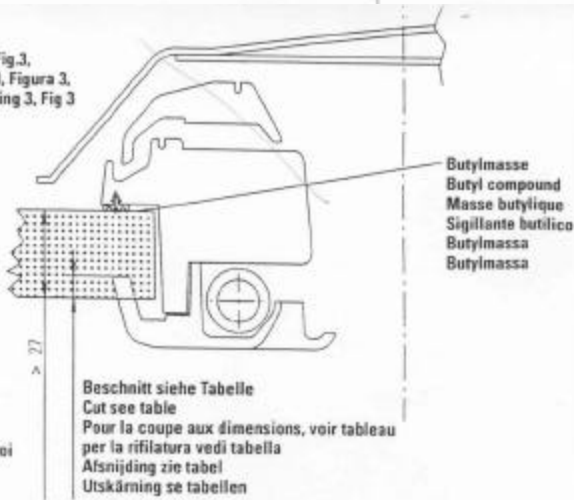

Bild 5, Fig.5,
Figure 5, Figura 5,
afbeelding 5, Fig 5

Bereits vormontiert
Already premounted
Déjà prémonté
Già premontato/a
Reeds voormonteerd
Redan förmonterad

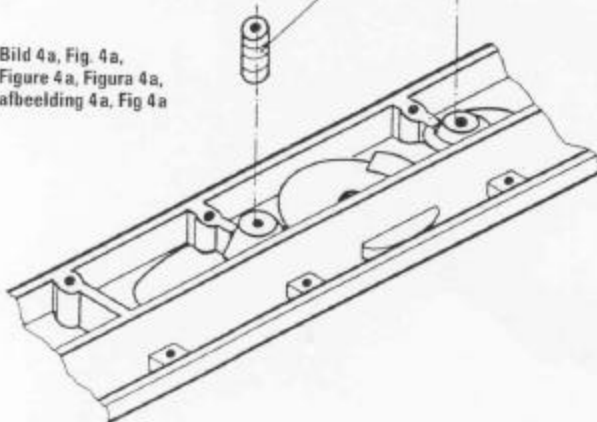
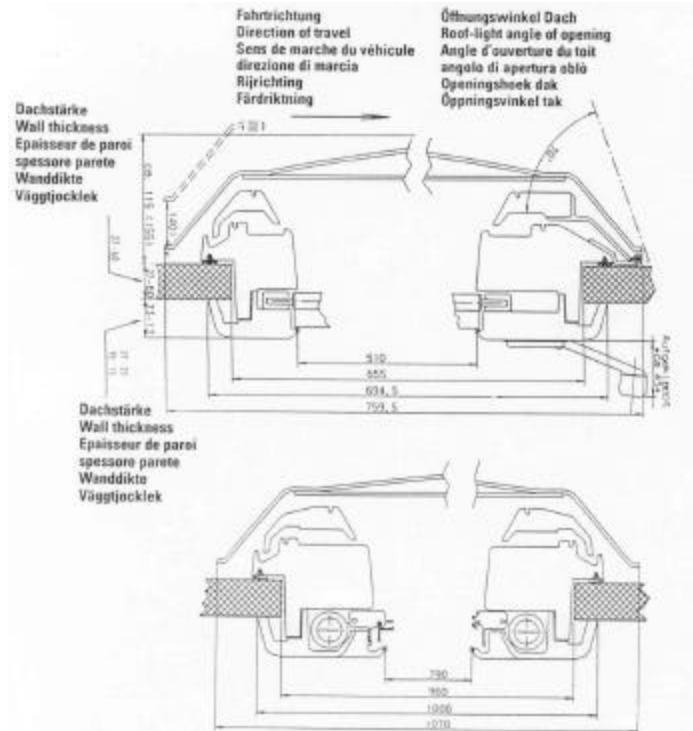
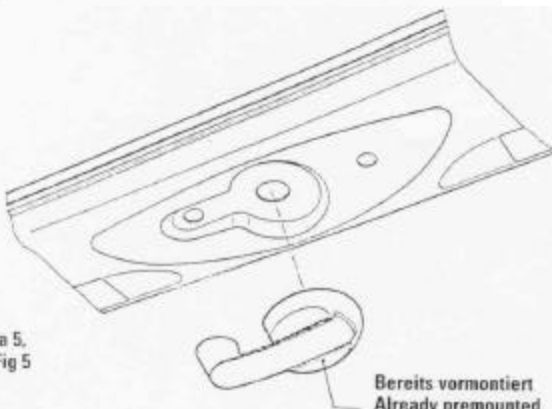

Epaisseur de paroi en mm	Découpe en mm	Vis
27-28	0	3,9 x 25 ou 3,9 x 32
29-30	2	
31-32	4	
33-34	6	
35-36	8	
37-38	10	
39-40	12	
41-42	14	
43-44	16	
45-46	18	
47-48	20	
49-50	22	

Epaisseur de paroi en mm	Découpe en mm	Support de calage en mm	Vis
51-52	23	1	3,9 x 32
53-54		3	
55-56		5	
57-58		7	
59-60		9	