

Lisez ces notices attentivement. Un montage ou emploi fautif annule



toutes les clauses de garantie.

MONTAGE ET UTILISATION DU LANTERNEAU

CONTENU DU KIT DE MONTAGE

Vis DIN 7981 - 4,2 x 38	4
Rondelle DIN 125 - M5.....	4
Vis DIN 7982 - 4,2 x 38	4
Griffe de montage	4
Vis DIN 7981 - 3,5 x 32	2
Bouton de manoeuvre avec barre carrée 6 x 70 mm.....	1
Tube d'extension.....	4

MONTAGE DU LANTERNEAU (fig.1)

Pour le montage de l'OMNIVENT, il faut un épaisseur de toit entre 25 et 60 mm et pour le montage de l'OMNIVENT 12V (avec ventilateur) entre 27 et 60 mm.

- Découpez un trou de 400 x 400 mm et nettoyez les bords (fig. 2).
- Mettez un joint ou une matière élastique non-acide qui tient au A.B.S. en dessous du bord du cadre extérieur (C) (fig. 3).
- Placez la partie extérieure (A+C) avec la charnière vers l'avant, dans la direction de conduite.
- Fixez le cadre extérieur à l'aide de la griffe de montage au milieu de chaque côté (fig. 5). Vis DIN 7982 - 4,2 mm, longueur suivant tableau.
Ne pas visser trop fort, afin de ne pas avoir de déformation.
- En cas de OMNIVENT 12V, avec ventilateur: Branchez les fils d'alimentation comme indiqué ci-dessous.
- Placez le bouton de manoeuvre sur le cadre intérieur et le bloquer à l'aide du joint thorique (fig. 9).
Remarque: Le bouton avec barre carrée livré d'origine, est adapté aux épaisseurs de toit de 25 à 50 mm. Pour des épaisseurs de toit supérieur à 50 mm, utilisez le kit pour épaisseur de toit de 40 à 60mm avec barre carrée de 90 mm de long.
- Montez le cadre inférieur avec la barre carrée (D) du bouton de manoeuvre dans le trou du mécanisme. Pour les toits d'une épaisseur supérieur à 40 mm, placez d'abord, dans les angles de la partie extérieure du lanterneau ou se trouve le trou de vissage, un tube d'extension pour faciliter le montage des vis (fig.7).
- Fixez le cadre inférieur au cadre supérieur dans les coins à l'aide de vis DIN 7981 - 4,2 mm, longueur suivant tableau (fig. 6).
- Clipsez le moustiquaire (F) intérieurement. (L'OMNIVENT 12V, avec ventilateur, a un moustiquaire intégré).
- Clipsez l'obturateur (G) extérieurement et assurez la tenue de deux vis DIN 7981 - 3,5 x 32 (fig. 4).

UTILISATION DU LANTERNEAU

- Fermez le lanterneau avant de mettre le véhicule en marche.
- Pour le démontage de l'obturateur dévissez et tirez le cadre vers le bas.

OPTIONS:

- Ventilateur 12V-20 m³/min. Prod. nr. 23 0150 00.
- Ventilateur 12V-20 m³/min. avec thermostat. Prod. nr. 23 0151 00.
- Kit pour épaisseur de toit de 40-60mm. Prod. nr. 23 0200 00.

MONTAGE ET UTILISATION VENTILATEUR

MONTAGE VENTILATEUR

Le lanterneau OMNIVENT (sans ventilateur) peut être équipé ultérieurement d'un ventilateur 12V - 20 m³/min.

- Vissez le ventilateur (B) à la pièce (C) à l'aide des vis 4,2 x 25 (fig. 10). Afin de pouvoir visser les 2 vis de devant, ouvrez le capot d'environ 5 cm, dévissez le profil de charnière et glissez le capot en arrière. Voir fig.12.
- Branchez les fils d'alimentation à la batterie de 12V en passant un fusible inert de 10A. Les fiches peuvent être logées dans l'emplacement à côté de la manoeuvre (fig. 8).

En cas de ventilateur à réglage continu de la vitesse, fil rouge positif ⊕, et fil noir négatif ⊖.

L'installation correspond aux directives d'EMC 89/336/EEC à condition que le branchement a été fait correctement. Le montage du lanterneau sur véhicule a été approuvé KBA n° 19303.

UTILISATION DU VENTILATEUR A 3 VITESSES (fig. 13)

- Le ventilateur est mis en marche avec le bouton S5 [$< 0 >$], ou bien "aspirer", ou bien "souffler".
- Le débit d'air peut être réglé avec le bouton S6 [2 1 3]:
 - * position 1 = 7 m³/min. (10 W - 0,8 A)
 - * position 2 = 12 m³/min. (25 W - 2,2 A)
 - * position 3 = 20 m³/min. (60 W - 5 A)

Remarque:

Ne pas mettre en marche à la plus grande vitesse. La montée en courant (15A) peut faire sauter le fusible.

UTILISATION DU VENTILATEUR AVEC REGLAGE DE VITESSE SANS GRADUATIONS ET AVEC THERMOSTAT (fig. 14)

- Le ventilateur est commandé par l'interrupteur S2 [0 1]:
- L'interrupteur S1 [$< 0 >$] sert à l'aspiration et à l'extraction.
- La vitesse peut être réglée par le bouton S3:
 - * MIN = 3 m³/min. (2,5 W - 0,2 A)
 - * MAX = 20 m³/min. (60 W - 5 A)
- La température peut être réglée par le bouton S4 entre 15°C (pos. 1) et 65°C (pos. 7). La position 2-3 correspond à une température entre 25° C et 30° C.
- Le ventilateur se met automatiquement en marche, lorsque la température programmée est atteinte (à condition que l'interrupteur S2 soit mis sur la position 1). Le fonctionnement du thermostat est supprimé en mettant le bouton S4 sur la position 0. Dans cette position le ventilateur peut être utilisé dans une température ambiante inférieure à 15°C.

Remarque: Lorsque le thermostat est utilisé, il est recommandé de régler le ventilateur à une vitesse minimum, afin d'éviter que la batterie ne s'épuise.

ENTRETIEN

La grille du ventilateur peut être dévissée pour nettoyage.

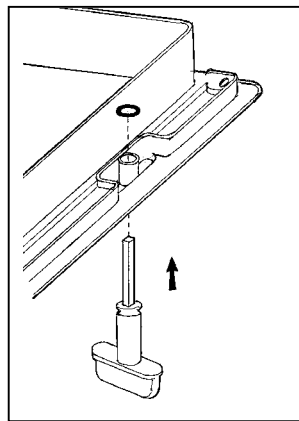
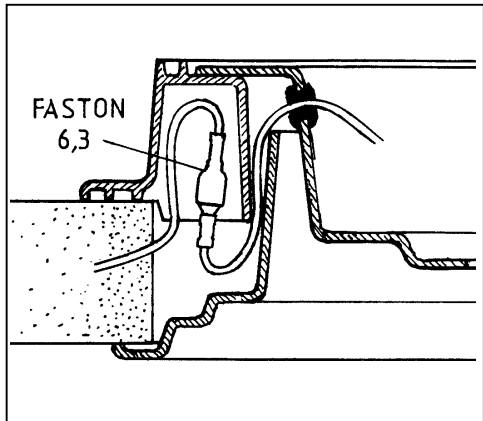
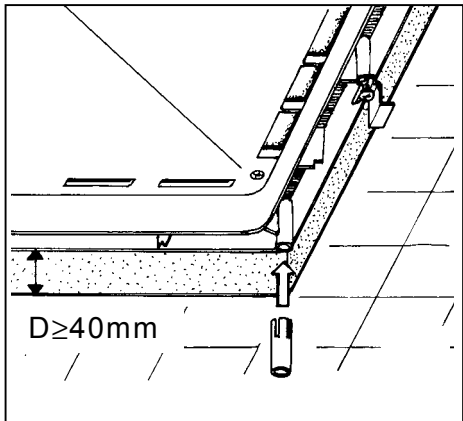
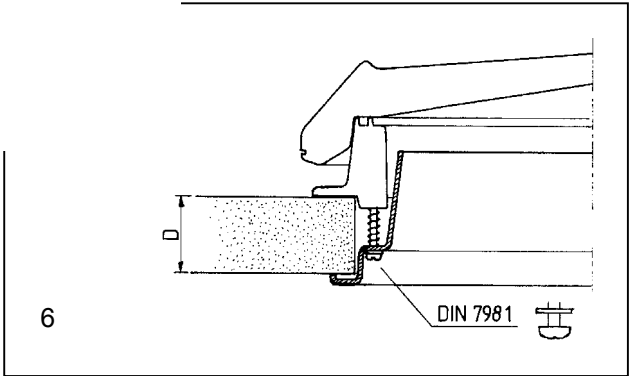
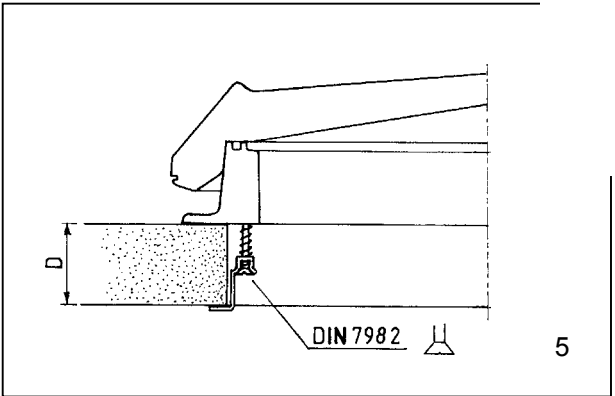
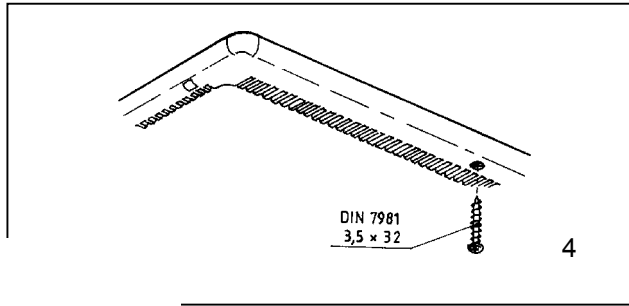
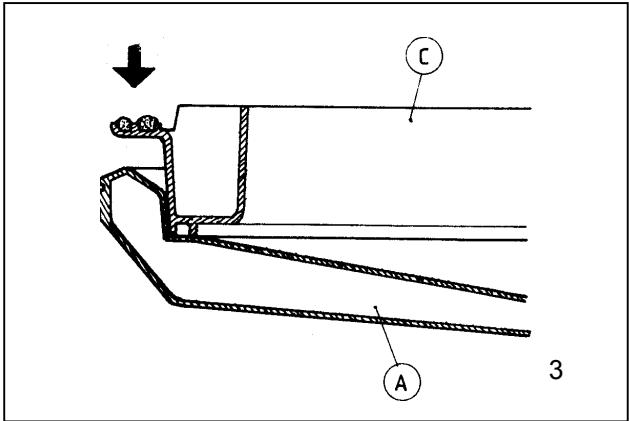
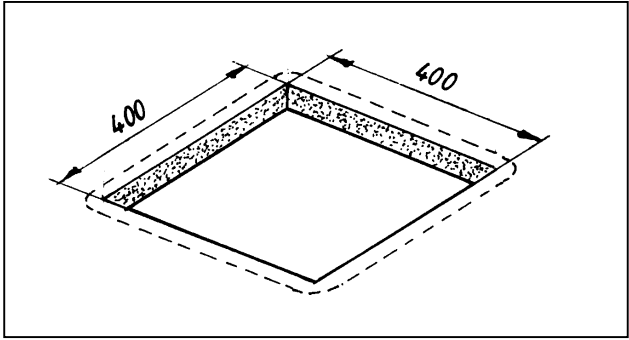
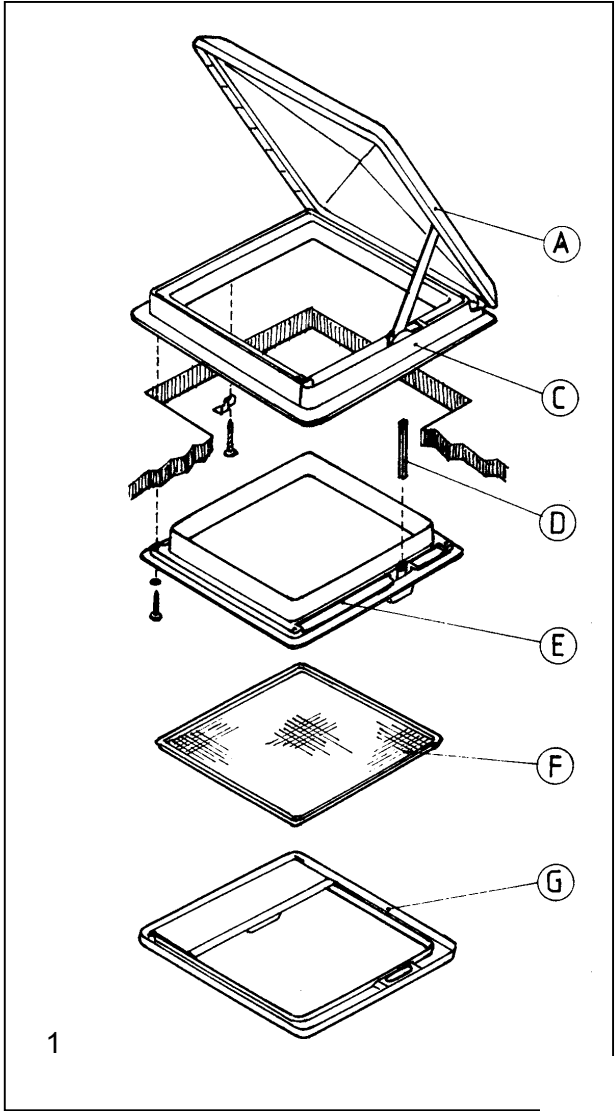

MODIFICATION - WIJZIGING - ÄNDERUNG

Kleur
schakelaars van ROOD en ZWART
veranderd naar GRIJS

FR Couleur des boutons changé de ROUGE
et NOIR à GRIS

D Anstelle des ROTEN und SCHWARZEN
werden ab sofort GRAUE Schalter
eingesetzt

GB Colour of the switch changed from RED
and BLACK to GREY

Ventilator with 3 speeds	Ventilator with thermostat	Oude kleur Alte Farbe	Ancienne couleur Previous colour
		Rood Rot	Rouge Red
		Zwart Schwarz	Noir Black