

## POMPE FIAMMA SF 126 PRO

Connecter le fil rouge au pol. + de la batterie et le fil noir au Pol- de la batterie (fil bleu pur la pompe 10l...);

Couper le pompe quand le réservoir est vide, la nuit quand le véhicule est en marche.

### SI LA TEMPERATUER EST AU-DESSOUS DE ZERO

Il est absolument nécessaire de vider entièrement l'installation d'eau.

A cause du système de clapet de la pompe il ne suffit pas de souffler dans les conduits mais il faut :

Faire sortir l'eau du réservoir en ouvrant l'orifice d'évacuation. Si cet orifice n'existe pas, ouvrir le robinet et laisser fonctionner la pompe jusqu'à ce que le réservoir soit complètement vide.

Détacher de la pompe le tuyau de refoulement et d'aspiration, tout en faisant fonctionner la pompe, faire sortir l'eau qu'elle contient (1/2 verre).

### ENTRETIEN ORDINAIRE

Nettoyage du filtre : périodiquement (et de toute façon au début et à la fin de la saison) détacher les portes ressorts en caoutchouc, dévisser les 4 vis.

Enlever le couvercle du filtre et le grillage en acier inox.

Laver le grillage avec un jet d'eau Au cours du remontage, positionner avec soin le point étanche pour éviter les pertes d'eau ou des infiltrations d'air dans la pompe.

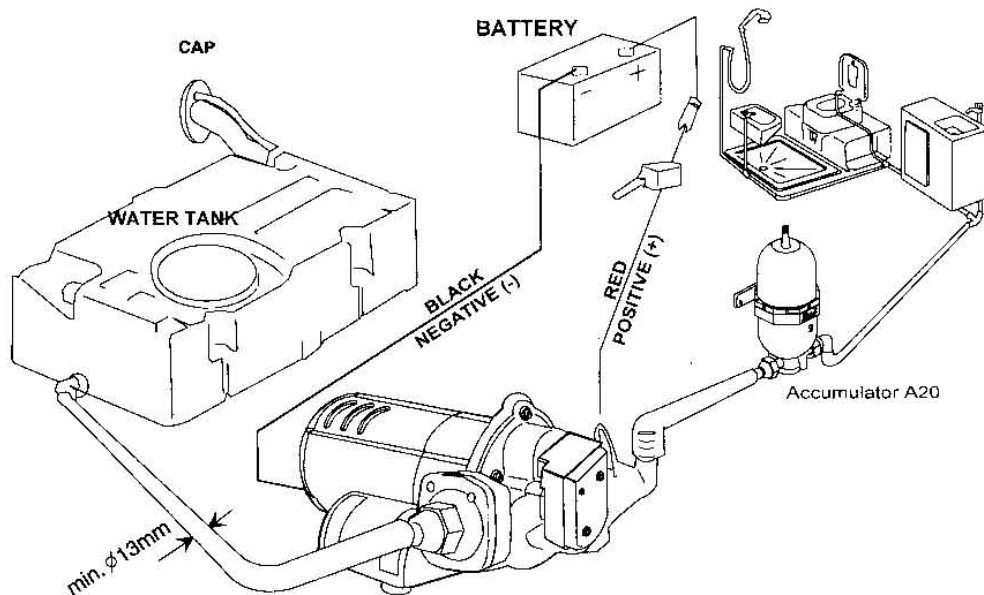

**FIAMMA® SUPERFLOW SF126 PRO**

01216C01- 12Vcc 6L  
 01216B01A 12Vcc 10L  
 01216C01A 24Vcc 6L

